

LA  
POMPE À CHALEUR  
DURATECH®



LA SOLUTION IDÉALE ...



**pour chauffer**  
**votre piscine, jacuzzi ou spa**

## EFFICACE ET ÉCONOMIQUE

Elle puise l'énergie nécessaire dans l'air ambiant et la restitue à la piscine sous forme de calories.

4 à 5 kW sont ainsi transformés pour chaque kW consommé par la pompe à chaleur DURATECH®.

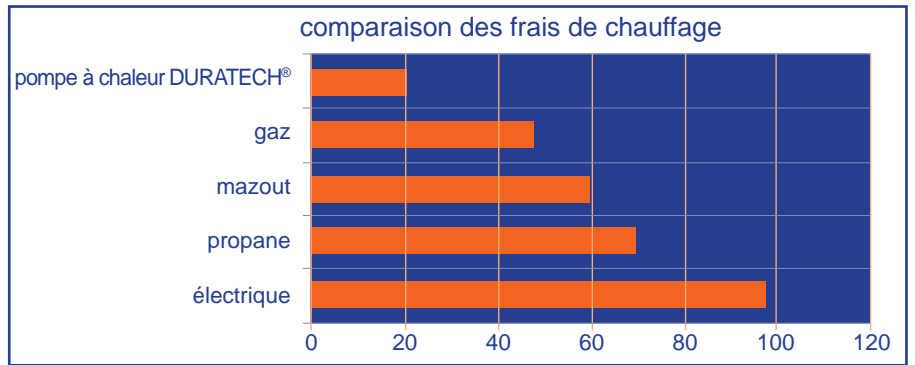

## SITUATION

La pompe à chaleur DURATECH doit être installée impérativement à l'extérieur et pourra être utilisée d'avril à octobre. Elle peut utilement fonctionner jusqu'à -5°C de température extérieure et en outre elle est munie d'une fonction "refroidissement" qui permet de refroidir l'eau de la piscine.



## ENVIRONNEMENT

- ° 80% de l'énergie produite est puisée dans l'air, source d'énergie naturelle s'il en est.
- ° le gaz utilisé est du type R407C qui n'a aucun effet négatif connu sur la couche d'ozone.

## CONSTRUIT POUR DURER

L'utilisation du PVC et du Duranium® dans la fabrication de l'échangeur de chaleur sont garants de sa résistance à la corrosion. L'échangeur en Duranium® est surdimensionné pour augmenter son efficacité et réduire le niveau sonore.



## INSTALLATION FACILE

L'appareil, de conception intelligente, est remarquablement compact et facile à installer.

Exemple : Le flow switch intégré démarre et arrête le réchauffeur en même temps que la pompe de filtration.

## MISE EN ROUTE

Le microprocesseur intégré contrôle toutes les sondes et règle l'appareil sans aucune intervention de l'utilisateur. Le panneau avec affichage électronique digital est une disposition standard.



## UTILISATION

L'utilisation d'un compresseur de type «scroll» ou «à pistons», d'un ventilateur silencieux et d'un échangeur surdimensionné, donnent un appareil remarquablement silencieux.

Le modèle DURA 8 produit 32db(A) à 10 m.

**Avec une pompe à chaleur DURATECH® vous économisez 80% des frais habituels de fonctionnement. Que ce soit pour prolonger la saison ou pour nager dans une piscine agréablement chauffée, l'achat d'une pompe à chaleur DURATECH® est amorti en quelques années seulement.**

## FONCTIONNEMENT

La pompe à chaleur DURATECH® utilise la chaleur dispensée gratuitement par le soleil en absorbant de l'énergie dans l'air. Cette énergie sera ensuite compressée et transférée à la piscine.

La pompe de filtration véhicule l'eau vers la piscine en passant par le réchauffeur. Celui-ci se compose d'un ventilateur qui aspire l'air et le dirige vers l'ÉVAPORATEUR (collecteur d'énergie) dans lequel se trouve un réfrigérant liquide. Les calories contenues dans l'air sont absorbées et transforment le réfrigérant en gaz. Le gaz est ensuite comprimé pour augmenter encore sa température avant de passer par le CONDENSATEUR (échangeur d'eau) où la chaleur est absorbée par l'eau de la piscine plus froide qui y circule. Le transfert de calories augmente la température de l'eau et refroidit le gaz qui reprend sa forme liquide après être passé par la vanne d'expansion. Le processus entier peut alors recommencer.

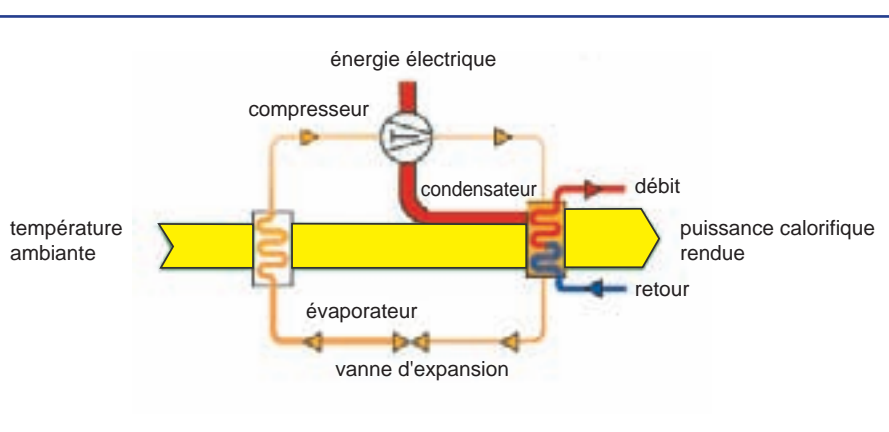

# SPÉCIFICATIONS

DURA 6/8/12



DURA 17



DURA 21/21T/25T



modèle de l'appareil	model	DURA 6	DURA 8	DURA 12	DURA 17	DURA 21	DURA 21T	DURA 25T
puissance calorifique	kW	6,0	8,5	12,0	17,5	21,0	21,0	25,0
chauffage	BTU/h	21000	30000	41000	60000	72000	72000	85300
puissance calorifique	kW	4,8	6,8	9,6	14,0	16,7	16,8	20,0
refroidissement	BTU/h	16500	23500	33000	48000	57000	57000	68500
consommation	kW	1,2	1,7	2,4	3,5	4,3	4,2	5,0
performance	C.O.P.	5,0	5,0	5,0	5,0	4,9	5,0	5,0
contenu maximal	m <sup>3</sup>	25	35	50	75	90	90	110
courant de fonctionnement	A	5,4	7,7	11,1	15,9	19,5	7,35	8,3
courant maximal	A	7,0	10	14	22	26	11	12
courant de pic	A	31	52	62	122	115	50	50
source de tension	V/Ph/Hz	220-240/1/50	220-240/1/50	220-240/1/50	220-240/1/50	220-240/1/50	380/3/50	380/3/50
nombre de compresseurs		1	1	1	1	1	1	1
compresseur		rotatif	rotatif	rotatif	à spirale	à spirale	à spirale	à spirale
fluide frigorigène		R407C	R407C	R407C	R407C	R407C	R407C	R407C
quantité	Kg	0,6	0,8	1,1	1,3	1,8	1,8	2,2
pression frigorigène basse	MPa	1,4	1,4	1,4	1,4	1,4	1,4	1,4
pression frigorigène haute	MPa	3,1	3,1	3,1	3,1	3,1	3,1	3,1
manomètre		ja	ja	ja	ja	ja	ja	ja
nombre de ventilateurs		1	1	1	1	1	1	1
consommation du ventilateur	W	50	120	120	120	200	200	200
vitesse de rotation du ventilateur	t/m	870	850	850	850	830	830	830
volume d'air	m <sup>3</sup> /h	1800	2100	2300	3200	5000	5000	6000
position du ventilateur		horizontale	horizontale	horizontale	horizontale	verticale	verticale	verticale
bruit	dB (A)	47	51	54	54	58	58	58
raccords hydrauliques	mm	32	50	50	50	50	50	50
débit nominal	m <sup>3</sup> /h	2,2	3,0	4,5	6,0	7,5	7,5	9,0
perte de charge hydraulique (max)	kPa	8	10	10	10	12	12	12
dimensions (L/P/H)	mm	1005/370/615	1005/370/615	1005/370/615	1115/470/850	720/660/880	720/660/880	720/660/880
dimensions d'expédition (L/W/H)	mm	1070/405/650	1070/405/650	1070/405/650	1200/480/900	760/700/890	760/700/890	760/700/890
poids net/poids brut	Kg	56/63	60/67	66/73	95/105	125/135	125/135	135/145

conditions de mesure:  
température externe.: 25°C  
température de l'arrivée: 25°C  
hum. rel. 65%



votre distributeur: